



LXXI
REUNIÓN ANUAL DE
SALUD PÚBLICA

**Representaciones sociales sobre el Cáncer de Mama entre
Mujeres con Diagnóstico Reciente y Mujeres libres de
Enfermedad en un Hospital Público de Alta Especialidad
de Guadalajara, Jalisco 2016-2017**

Alexis Chávez Díaz

María del Pilar Gómez González

*Doctorado en Ciencias de la Salud Pública,
Universidad de Guadalajara*



• Cáncer de Mama

- En 2013 se produjeron 86.169 muertes de mujeres a consecuencia del cáncer de mama .
- **OMS (ENT) son la causa del 77% del total de las muertes prematuras.**
- **En la ultima decada 14.7 a 16.3 muertes por cada 100 mil mujeres**
- México cuarto lugar como causa de muerte general y el primero por causa de muerte por **cáncer en MUJERES**



Ferlay, J., Soerjomataram, I., Dikshit, R., Eser, S., Mathers, C., Rebelo, M., . . . Bray, F. (2015). Cancer incidence and mortality worldwide: sources, methods and major patterns in GLOBOCAN 2012. *International Journal of Cancer*, 136(5), E359-E386.

• Representaciones Sociales

- “La identificación de la «visión del mundo» que los individuos o grupos llevan en sí y utilizan para actuar o tomar posiciones reconocidas como indispensables”
- Las representaciones sociales trascienden la esfera de las opiniones, las imágenes y las actitudes, son sistemas cognoscitivos con una lógica y lenguaje particulares que descubren y ordenan la realidad (Moscovici, 2001)



Abric, J. C. (2001). Prácticas sociales y representaciones. *México: Coyoacán.*

Moscovici . Social Representations: Essays in Social Psychology. New York: NYU Press. 2001. p. 313.



• Representación Social de una Enfermedad

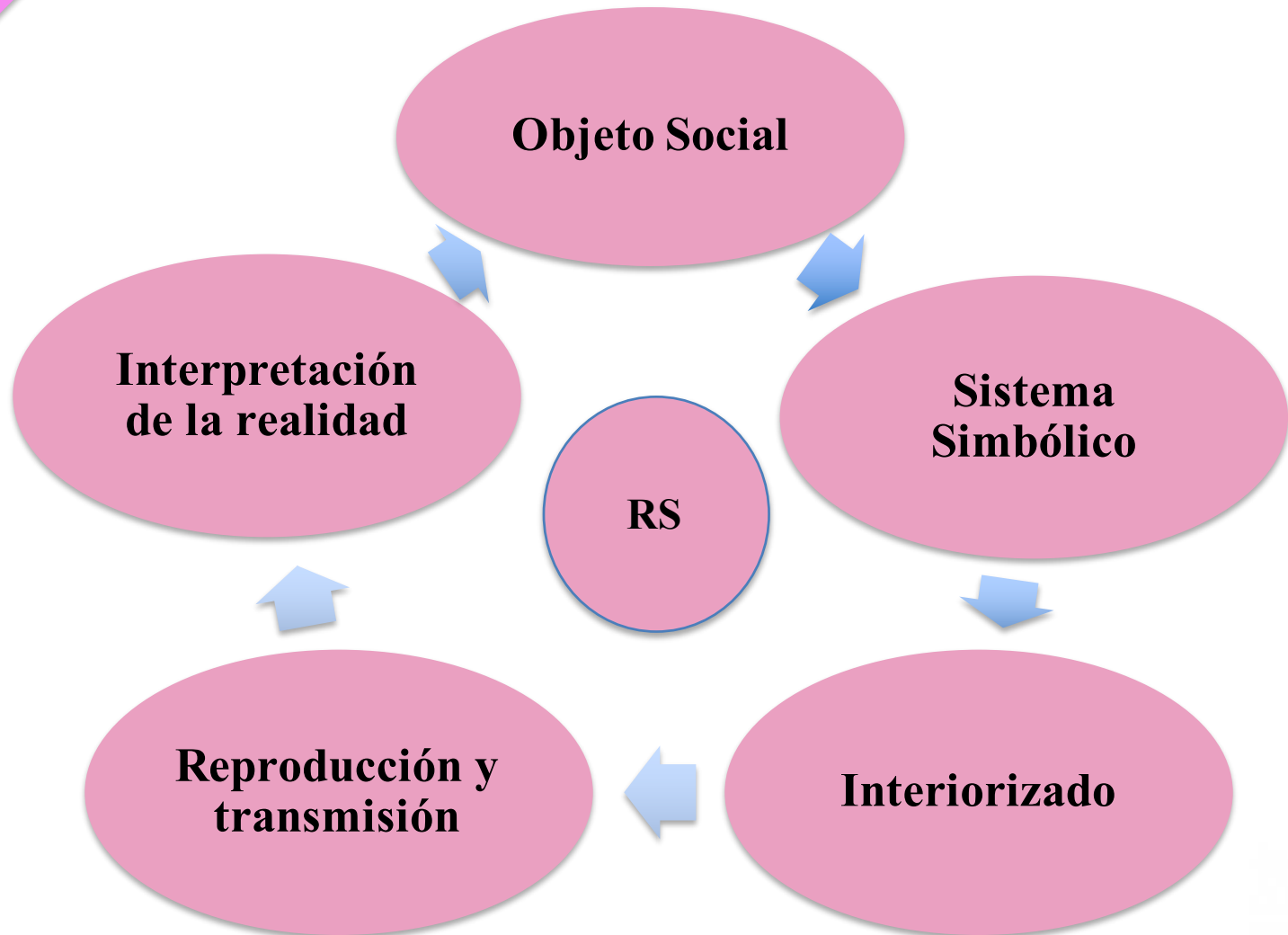

• Representación social de una enfermedad crónica

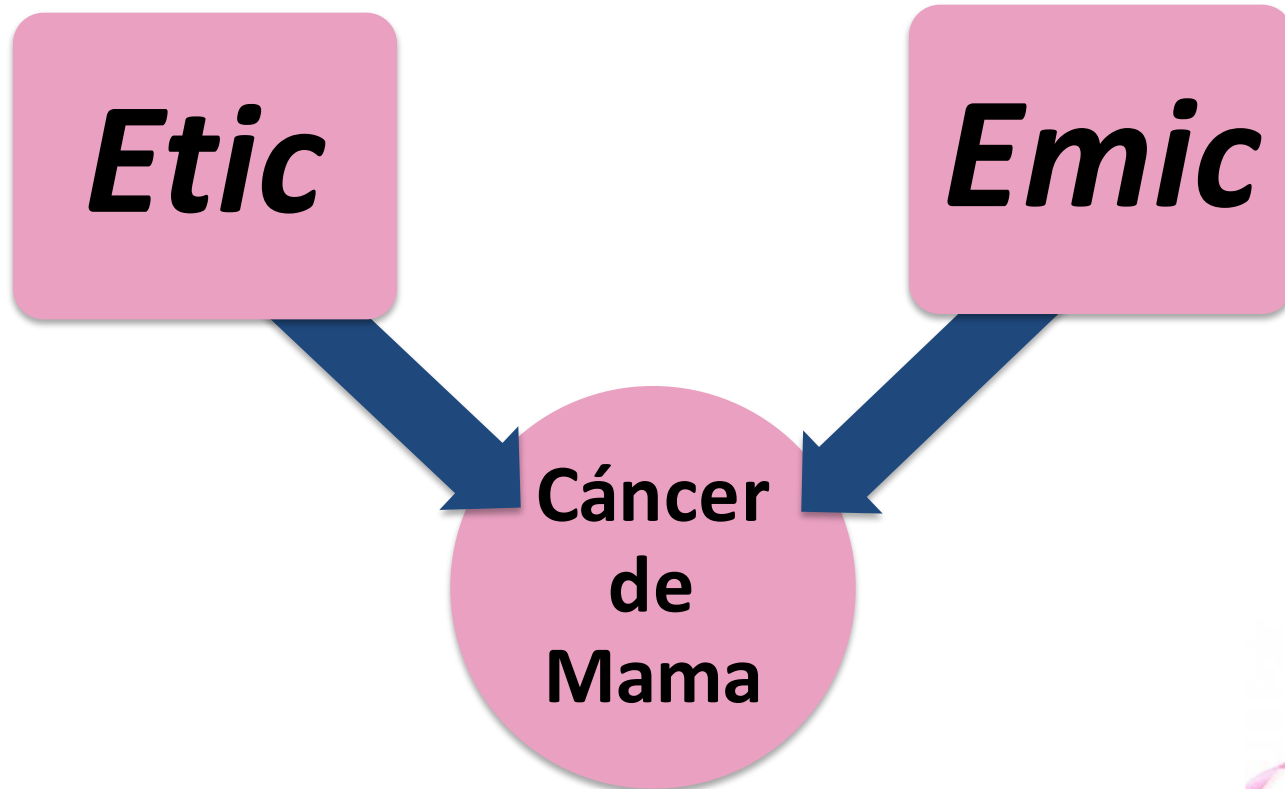

• Objetivo

- las representaciones sociales y los significados sobre el Cáncer de mama en mujeres con Diagnóstico de Cáncer de mama y Mujeres libres de enfermedad
- Hospital Público de alta especialidad, en Guadalajara Jalisco 2016-2017



Recolección
de datos

• Metodología



Tipo de Estudio

- Cualitativo
- Antropología Cognitiva
- Enfoque de Representaciones Sociales

Muestra

- Propositiva

Tamaño de muestra

- n= 40
- Mujeres con Cáncer de Mama: 20
- Mujeres Libres de Enfermedad : 20
- Saturación de datos suficientes y confiabilidad 95%

Recolección de datos

- Listados libres
- Cuestionario de pares

Análisis

- Índice de distancia

HALLAZGOS

Aspectos	Mujeres con Diagnóstico de Cáncer de Mama	Mujeres libres de Enfermedad
Positivos	Reto	Esperanza (1) Lucha (2) Apoyo emocional(1), Oportunidad (1)
Negativos	Miedo (8), Muerte (4), Tristeza (5) Es malo (3)	Muerte (9) Miedo (4) Sufrimiento (3), Tristeza (2)
Prevención	Decidia (1), Peligrosa (1),	Acudir al médico (1), Examen para prevenir (1), No solo a las mujeres, Hombres también (1), A tiempo
Aspectos Médicos	Prevenir, Por qué no me entregaron resultados? (1)	Quimioterapia(3) Tratamiento (3) Hospital (1)
Economía	Falta de dinero (1) Trabajo (1)	Gasto económico (1) , No tener dinero (1)
Atención	Culpa (1), Si me atienden como debe ser(1) encontrar al doctor para quitar dolor	Enfermedad (11), Dolor (5) , Quimioterapia (3)
Familiares	Actitud con la familia para salir adelante(1) Fue mi culpa (1) , Culpa de mi Ex esposo... (1) Mejor a mi que a mis hijas	Mi mamá (1) Perder a mi marido (1) Sufrimiento en la familia (1)

Mujeres con diagnóstico de Cáncer de Mama

Análisis

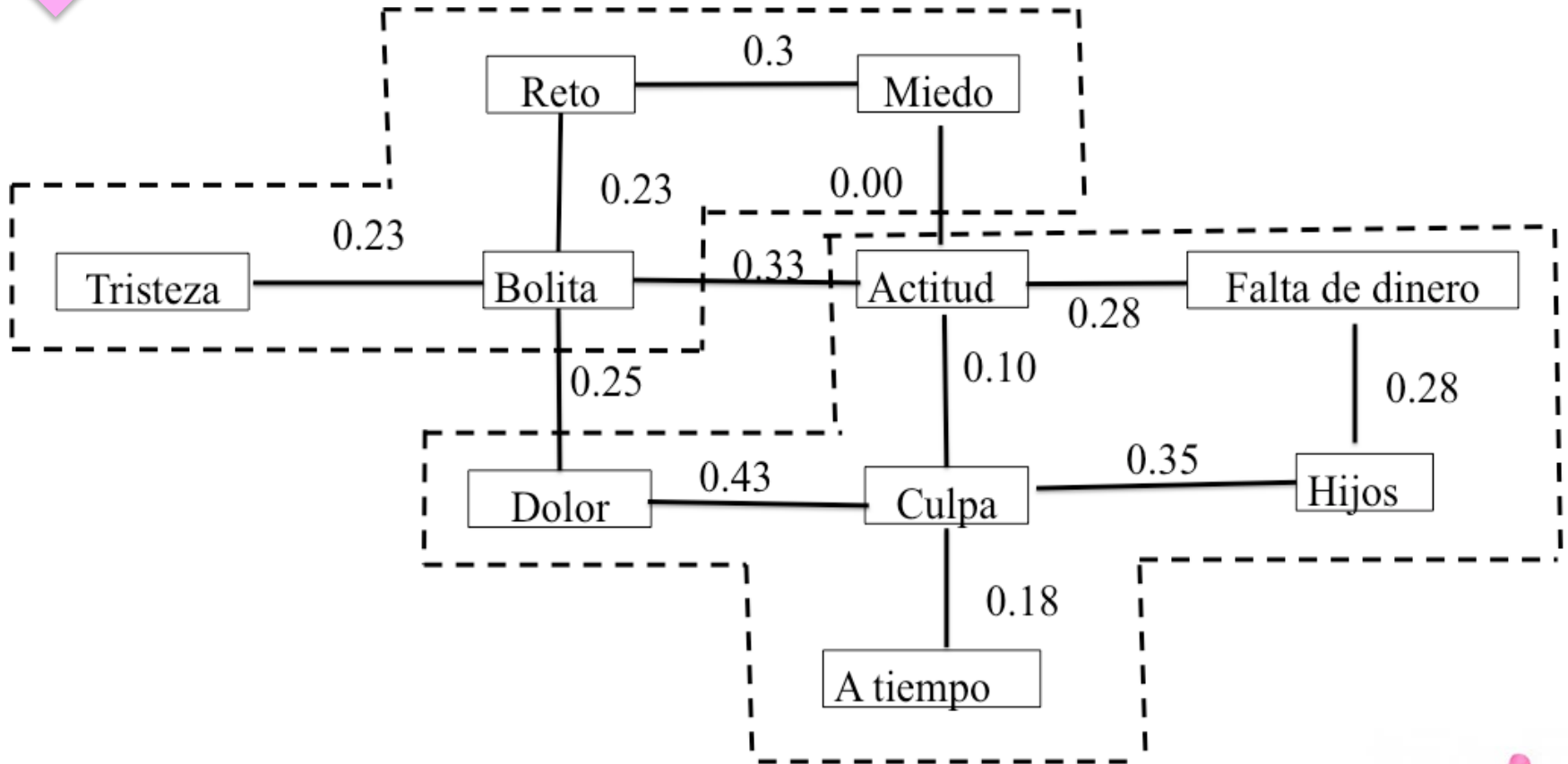

Mujeres Sanas

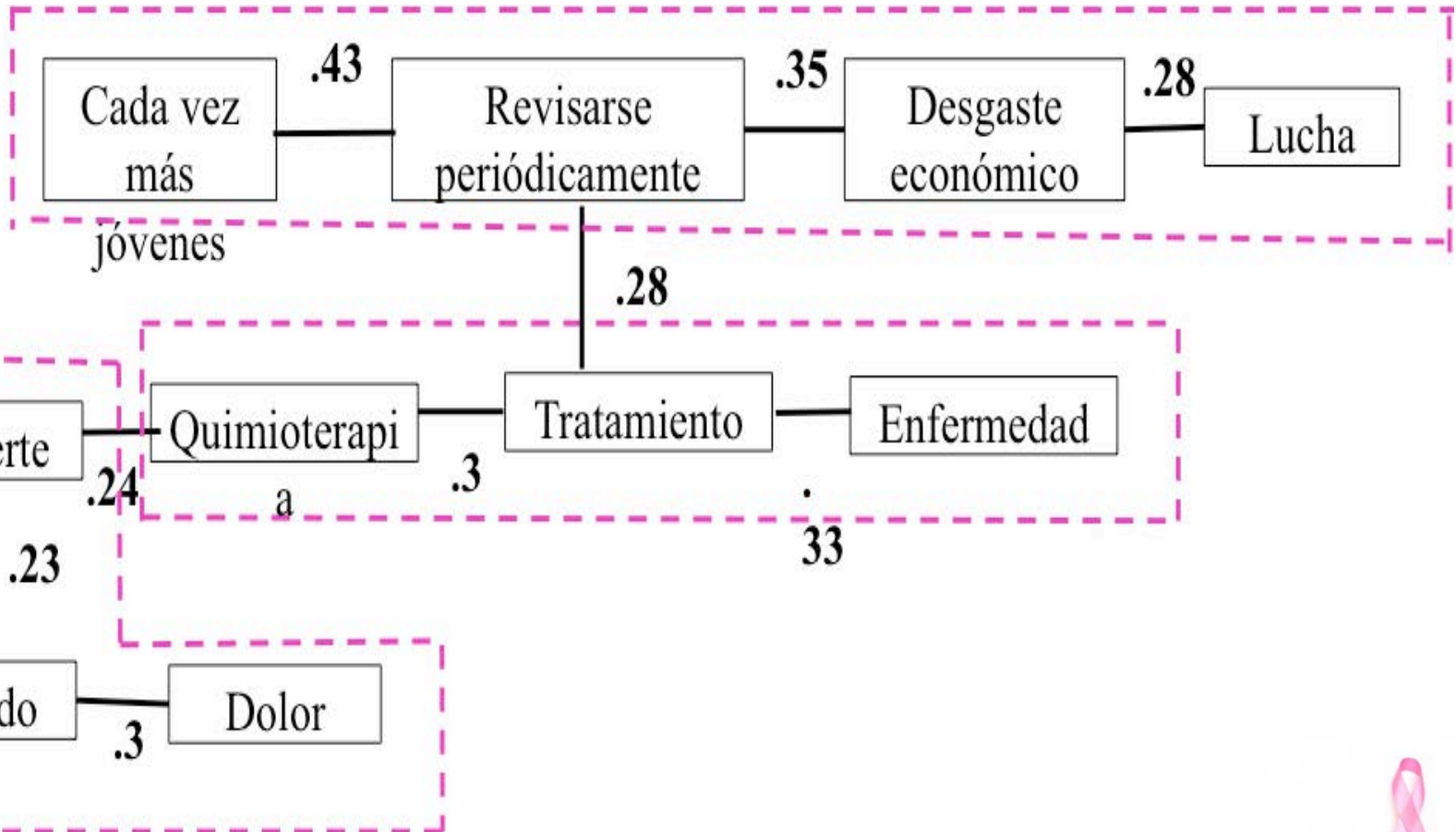



• Conclusiones

- “Muerte y putrefacción “
- “Dispositivo de categorización que consume y devora el cuerpo”
- La Representación social del Cáncer (incapacidad, cambio a nivel social y familiar
- Grandes pérdidas
- Sentimientos negativos (desesperación y miedo, que desestabiliza el proyecto de vida y que estigmatiza

Alcedo Fidalgo, H. (2008). Representaciones sociales y metáforas del cáncer en los siglos XVII y XVIII: una antología de lugares comunes. *Antípoda. Revista de Antropología y Arqueología*

Marie, D., Dany, L., Cannone, P., Dudoit, E., & Duffaud, F. (2010). Représentations sociales du cancer et de la chimiothérapie: enjeux pour la définition de la situation thérapeutique. *Bulletin du cancer*, 97(5), 577-587.

Rees, G., Fry, A., Cull, A., & Sutton, S. (2004). Illness perceptions and distress in women at increased risk of breast cancer. *Psychology & Health*, 19(6), 749-765.

González, F. (2006). A qualitative approach to the study of social representations: the epistemological and ontological basis. In *VIII International Conference on Social Representations. Social Representation Media and Society*.

Conclusiones

- los aspectos negativos
- factores asociados a la falta de información o des conocimiento
- constructos de “temor” a la enfermedad
- barreras al acceso
- Información
- Educación para la Salud
- Cultura de la prevención del Cáncer de Cáncer de Mama



PREGUNTAS

¡¡ GRACIAS!!

• Teoría del Consenso Cultural

Cultura

**Creencias
Normativas**

**Estimar
creencias
culturales**



• Antropología Cognitiva- Médica

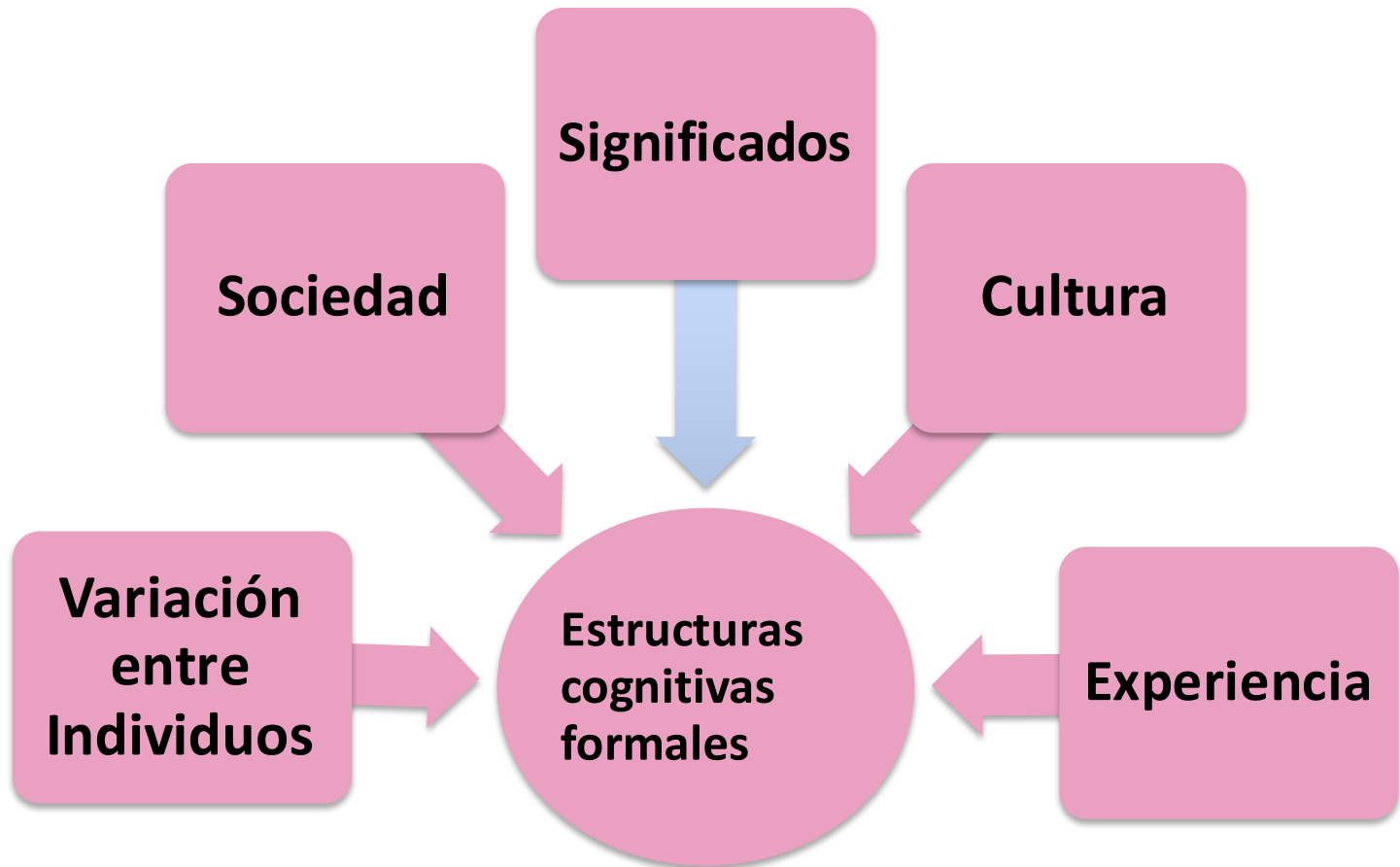

• Teoría del Consenso Cultural

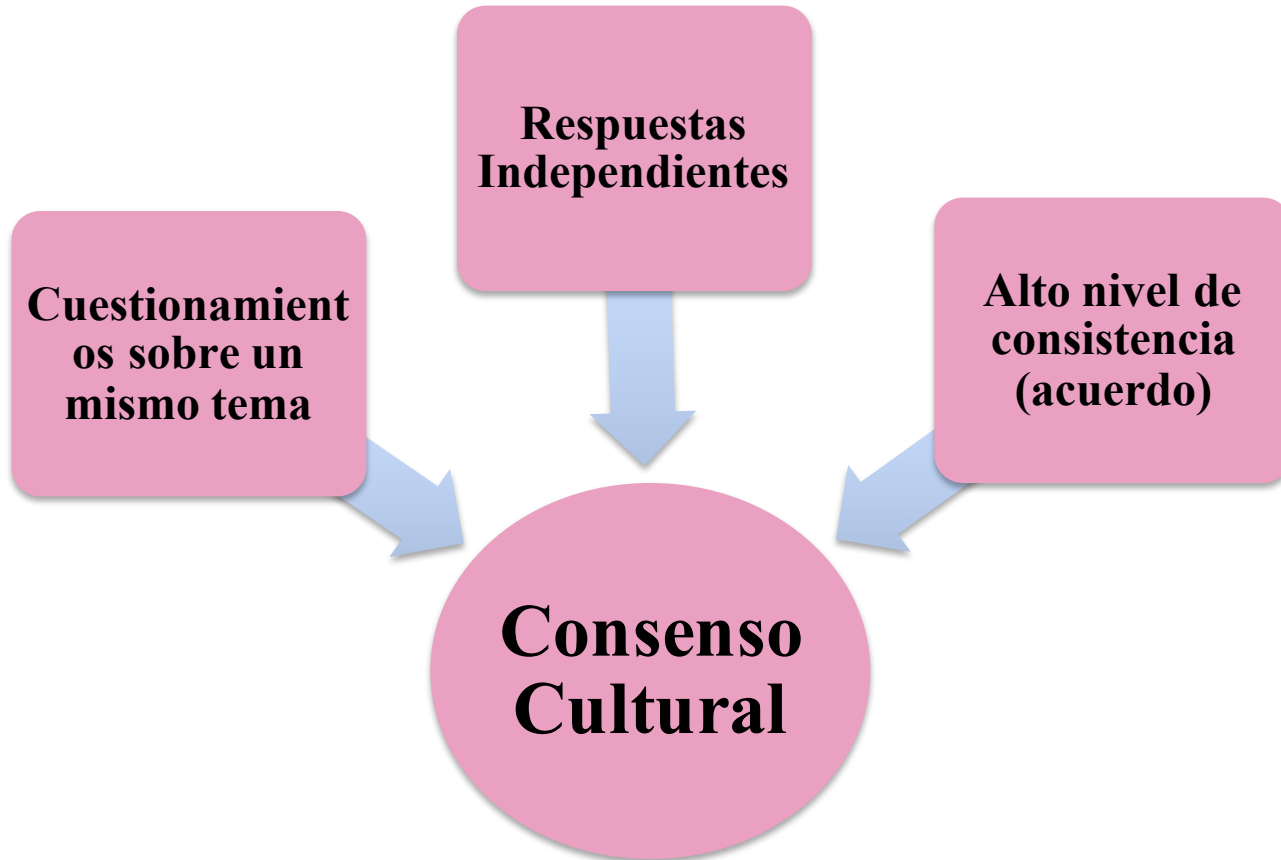

• **Representación Social de una Enfermedad**

“ conjunto organizado y jerarquizado de juicios, actitudes e informaciones sobre un objeto social”
Jean Claude Abric (1974-2012)

COLLOQUE



Hommage à Jean-Claude Abric
27-29 MARS 2014

Université d'Aix-Marseille
Maison de la recherche – Schuman
Aix-en-Provence



• Representación Social

“las representaciones de la enfermedad son vistas como estructuras cognitivas formales” (Farmer y Good, 1991).



• Representación social de una Enfermedad

- complejo conjunto de conocimientos científicos y populares, la escala de valores y las creencias
- determinan la reacción general de la sociedad y la particular de cada individuo frente a una enfermedad (Jodelet 2000).

